

# SCHÉMA DE CABLAGE

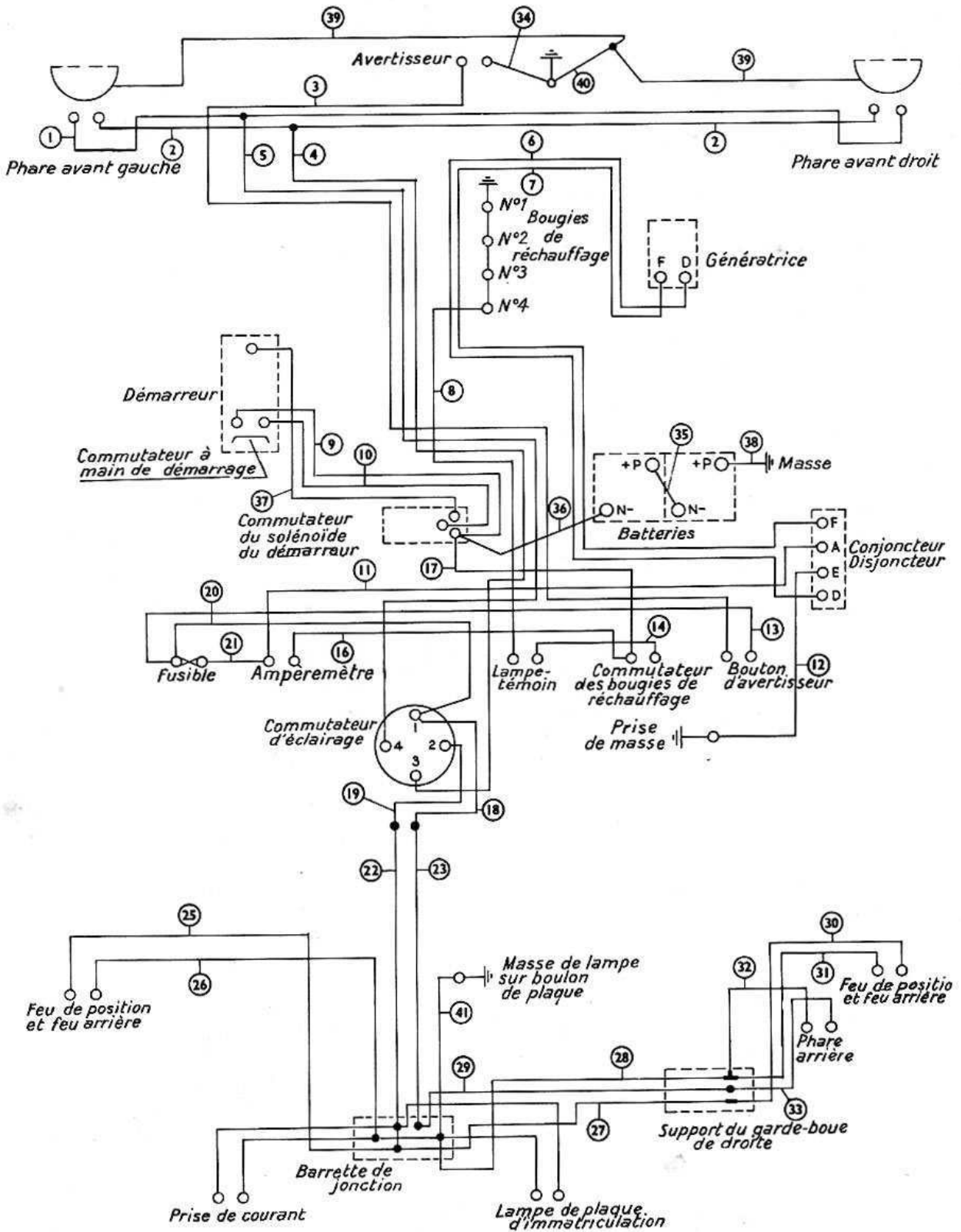

Fig. 44 - Schéma de câblage

T 55-53

## SCHÉMA DE CABLAGE - DÉSIGNATION

N°s	Couleurs	De	A
1	Bleu/jaune	Borne "L" du commutateur d'éclairage	Filaments des phares code
2	Bleu/blanc	Borne "H" du commutateur d'éclairage	Filaments des pleins phares
3	Marron/noir	Bouton d'avertisseur	Avertisseur
4	Bleu/blanc	Borne n° 3 du commutateur d'éclairage	Filaments des pleins phares
5	Bleu/jaune	Borne n° 4 du commutateur d'éclairage	Filaments des phares code
6	Jaune	Borne "D" du conjoncteur-disjoncteur	Borne "D" de la génératrice
7	Jaune/vert	Borne "F" du conjoncteur-disjoncteur	Borne "F" de la génératrice
8	Marron/vert	Indicateur des bougies de réchauffage	Bougie de réchauffage n° 4
9	Rouge/vert	Solénoïde du démarreur	Commutateur de démarrage
10	Rouge/noir	Borne de la bobine du solénoïde de démarreur	Commutateur de démarrage
11	Marron/blanc	Borne "A" du conjoncteur-disjoncteur	Borne de l'ampèremètre
12	Noir	Borne "E" du conjoncteur-disjoncteur	Prise de masse
13	Marron/noir	Fusible	Borne du bouton de l'avertisseur
14	Marron/jaune	Commutateur des bougies de réchauffage	Lampe-témoin des bougies de réchauffage
15	-	-	-
16	Marron/vert	Commutateur des bougies de réchauffage	Borne de l'ampèremètre
17	Marron/rouge	Solénoïde du démarreur	Commutateur des bougies de réchauffage
18	Rouge/blanc	Borne n° 1 du commutateur d'éclairage	Phare arrière
19	Rouge	Borne n° 2 du commutateur d'éclairage	Feux de position et feux arrière
20	Blanc	Borne n° 1 du commutateur d'éclairage	Fusible
21	Marron/bleu	Ampèremètre	Fusible
22	Rouge	Commutateur d'éclairage	Feux de position et feux arrière
23	Vert	Commutateur d'éclairage	Phare arrière
24	-	-	-
25	Rouge	Commutateur d'éclairage	Feu de position et feu arrière gauche
26	Noir	Masse	Feu de position et feu arrière gauche
27	Rouge	Commutateur d'éclairage	Feu de position et feu arrière droit
28	Noir	Masse	Feu de position et feu arrière droit
29	Vert	Commutateur d'éclairage	Phare arrière
30	Rouge	Commutateur d'éclairage	Feu de position et feu arrière droit
31	Noir	Masse	Feu de position et feu arrière droit
32	Noir	Masse	Phare arrière
33	Rouge/blanc	Commutateur d'éclairage	Phare arrière
34	Noir	Avertisseur	Masse
35	Noir	Batterie +	Batterie -
36	Noir	Batterie +	Solénoïde du démarreur
37	Noir	Solénoïde du démarreur	Démarreur
38	-	Batterie +	Masse
39	Noir	Bride de lampe	Masse de lampe
40	-	Feux de position et phare arrière	Masse
41	Noir	Masse de lampe	Masse sur le support d'avertisseur